

1. 適用範囲

本仕様書は、5 8 4 3 シリーズ コネクタの組立製品のエンボステープ梱包に適用する。

2. 対象製品型番 2 / 2 頁参照

3. 梱包副資材 2 / 2 頁参照

4. 梱包方法

(1) エンボステープ梱包

- ① エンボステープポケットへ製品をエンボス Assy's 図に表記された向きに1個ずつ詰め、トップテープを上面にヒートシーリングしてリールに巻き取る。
- ② リール巻き仕様
図のようにエンボステープの巻き始め200mmをダミーとして巻き取り芯に粘着テープで止める。
製品を5,000個実装した後、更に巻き終わり400mm以上のダミー部を設ける。
最後にエンボステープを図の様に粘着テープ止めし、現品票を貼付する。

(2) 外装箱梱包

- ① 上部空間には緩衝材を充填する。
- ② 外装箱の封は市販粘着テープで行う。
- ③ 現品票を側面に貼付する

現品票記入項目 製品型番
製品ロット番号
数量

1. Scope

This specifies embossed packaging for assembly of connector of series 5843.

2. Part number of applicable products (See page 2/2)

3. Packaging material (See page 2/2)

4. Packaging method

(1) Packaging of embossed tape (Fig.1)

- ① Put a connector into the pocket, seal the top tape, and reel it.
- ② Fix the start of the top tape with an adhesive tape.
Let the start of the embossed tape 200mm be no components
Put 5,000pcs. connectors into the pocket.
Let the end of the embossed tape 400mm be no components.
Fix the end of the tape with an adhesive tape and stick a slip.

(2) Packaging of outer carton (Fig. 2)

- ① Place an air packing replete on the top reels.
- ② Fix the outer carton with an adhesive tape sold in the market.
- ③ Stick a slip on the side face.

☆A slip shall be filled in the part number, lot number and Q'ty.

REV.	CONTENTS	EDN/DCN	DATE	ISSUE	CHECKED	APPROVED
0	INITIAL VERSION	EDN-640	12/08/29	Y,Nakamura	H,Suzuki	N,Ninomiya
A	Error in writing correction	DCN-070	14/01/20	Y,Nakamura	K,Hirata	Y,Hara
B	Error in writing correction	DCN-1433	14/12/19	S.Asai	K.Hirata	K.Yamane
C	Pole number addition	DCN-907	15/08/18	S.Aasi	G.Ikeda	T.Sasaki

2.対象型番 P/N	3.梱包副資材 PACKAGING MATERIAL			4.梱包収納数 Q'ty			
	PACKAGING MATERIAL	P/N	Size	極数 Pos.	リール Reel	箱 小 PAC. S	箱 大 PAC. L
14 5843 *** **	Embossed tape of 16/24mm wide	98 5843 *** *01 00*	8Pitch	10~28P(16W)	5,000	25,000	55,000
24 5843 *** **	Embossed tape of 32/44mm wide	98 5843 *** *01 00*	8Pitch	30~70P(24W)	5,000	20,000	40,000
	Top tape of 16/24mm wide	95 9300 0018 60 031/032	T0.06×13.3/21.3mm wide	74~110P(32W)	5,000	15,000	30,000
	Top tape of 32/44mm wide	95 9300 0018 60 033/034	T0.06×26.5/38.5mm wide	120P(44W)	5,000	10,000	20,000
	Emboss reel of 16/24mm wide	95 9300 0018 40 132/133	φ 380 : 21.5/29.5mm wide				
	Emboss reel of 32/44mm wide	95 9300 0018 40 134/135	φ 380 : 37.5/49.5mm wide				
	Outer carton (Small)	95 9300 0018 20 114	385×385×H125				
	Outer carton (Large)	95 9300 0018 20 115	385×385×H250				

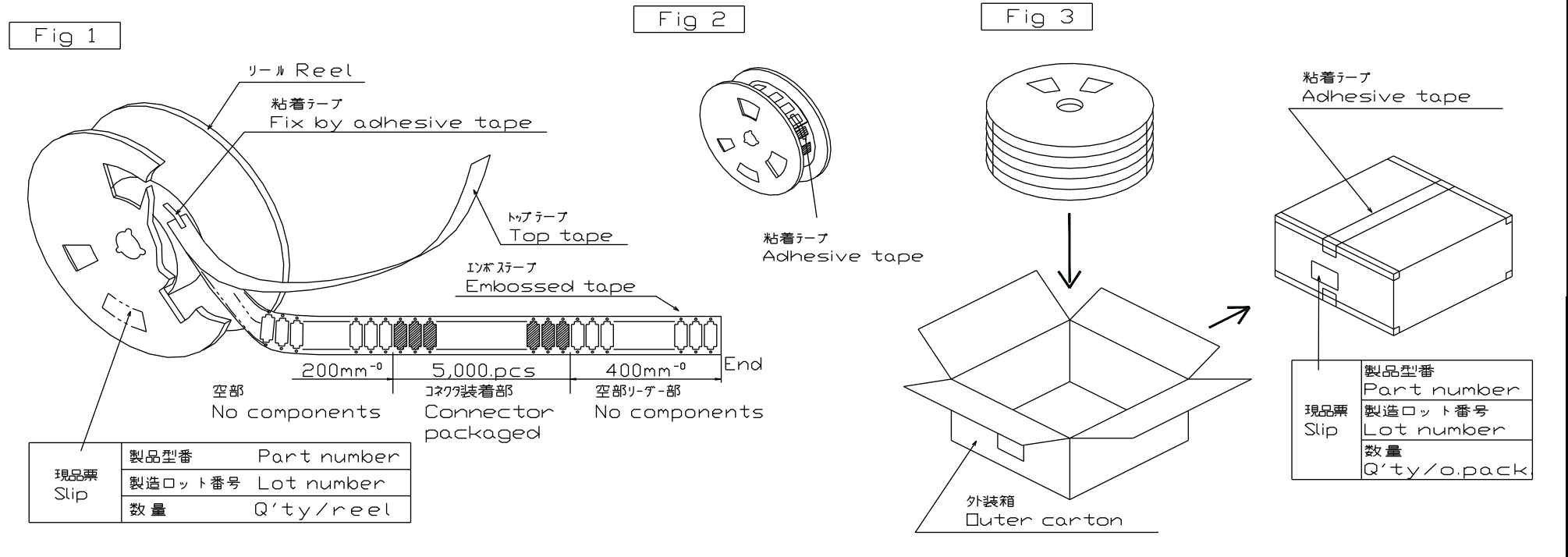

305-03-955