

1. 適用範囲

本仕様書は、5 0 1 5 シリーズ SMT ST コネクタの組立製品のエンボステープ梱包に適用する。

2. 対象製品型番 2 / 2 頁参照

3. 梱包副資材 2 / 2 頁参照

4. 梱包方法

(1) エンボステープ梱包

- ①エンボステープポケットへ製品を図の向きに1個ずつ詰め、トップテープを上面にヒートシーリングしてリールに巻き取る。
- ②リール巻き仕様
図のようにエンボステープの巻き始め200mmをダミーとして巻き取り芯に粘着テープで止める。
製品を250個実装した後、更に巻き終わり400mm以上のダミー部を設ける。
最後にエンボステープのエンドを図の様に粘着テープ止めし、現品票を貼付する。

(2) 外装箱梱包

- ①製品を詰めたリールを外装箱に段重ねに収納する。
- ②製品が動かないように緩衝材を詰める。
- ③外装箱の封は市販粘着テープで行う。
- ④現品票を側面に貼付する。

現品票記入項目 対象型番
ロット番号
数量

1. Scope

This specifies embossed packaging for assembly of connector of series 5015 SMT ST with clip type.

2. Part number of applicable products (See page 2/2)

3. Packaging material (See page 2/2)

4. Packaging method

(1) Packaging of embossed tape (Fig.1)

- ①Put a connector into the pocket, seal the top tape, and reel it.
- ②Fix the start of the top tape with an adhesive tape.
Let the start of the embossed tape 200mm be no components
Put 250pcs. connectors into the pocket.
Let the end of the embossed tape 400mm be no components.
Fix the end of the top tape with an adhesive tape as shown in (Fig.2) and stick a slip.

(2) Packaging of outer carton (Fig. 2)

- ①Pack reels with connectors packaged in an outer carton.
- ②Place an air packing to prevent the products from moving.
- ③Fix the outer carton with an adhesive tape sold in the market.
- ④Stick a slip on the side face.

☆A slip shall be filled in the part number, lot number and Qty.

REV.	CONTENTS	EDN/DCN	DATE	ISSUE	CHECKED	KUBOTA
O	INITIAL VERSION	EDN-	95/11/01	Y.YAMAZAKI	Y.KOSHIMIZU	M.ICHIHARA
G	CHANGE OF PACKAGING	DCN-1042	00/12/12	M.KANEKO	Y.KOSHIMIZU	M.ICHIHARA
H	ADD TO PARTS NUMBER	DCN-900	04/06/30	M.SATO	Y.KOSHIMIZU	M.ICHIHARA
J	CHANGE OF PARTS NUMBER	DCN-1145	04/10/26			

梱包仕様 PACKING SPECIFICATION		Series 5015 ASSEMBLY OF EMBOSSED TAPE			NO. 305-03-145	REV J	(2/2)
2.対象型番 P/N	3.梱包副資材 PACKAGING MATERIAL	P/N	Size	Q'ty Pos.	リール Reel	箱小 PAC. S	箱大 PAC. L
14 5015 064 *0* *** *	Embossed tape of 56mm wide	98 5015 064 *0* 000	16Pitchi	64P	250	500	1,000
24 5015 064 *0* *** *	Top tape of 56mm wide	95 9300 0018 60 015	T0.06 × 50.5mm wide				
15 5015 064 *02 *** *	Emboss reel of 56mm wide	95 9300 0018 40 126	φ 330 : 57.5mm wide				
25 5015 064 *0* *** *	Outer carton (Small)	95 9300 0018 20 052	335mm × 335mm × H165mm				
	Outer carton (Large)	95 9300 0018 20 096	335mm × 335mm × H296mm				

Fig 1

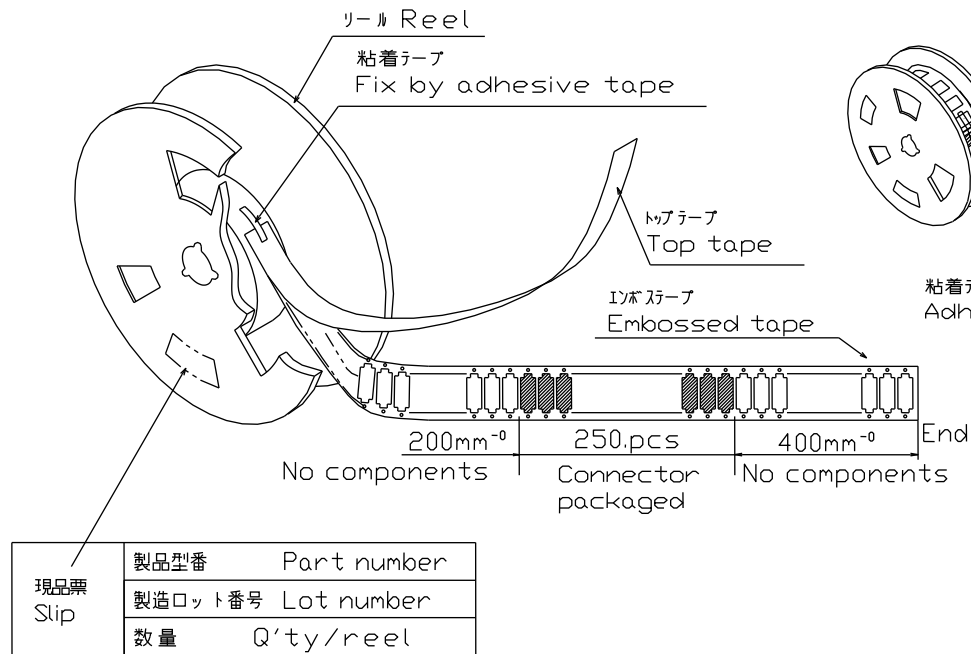
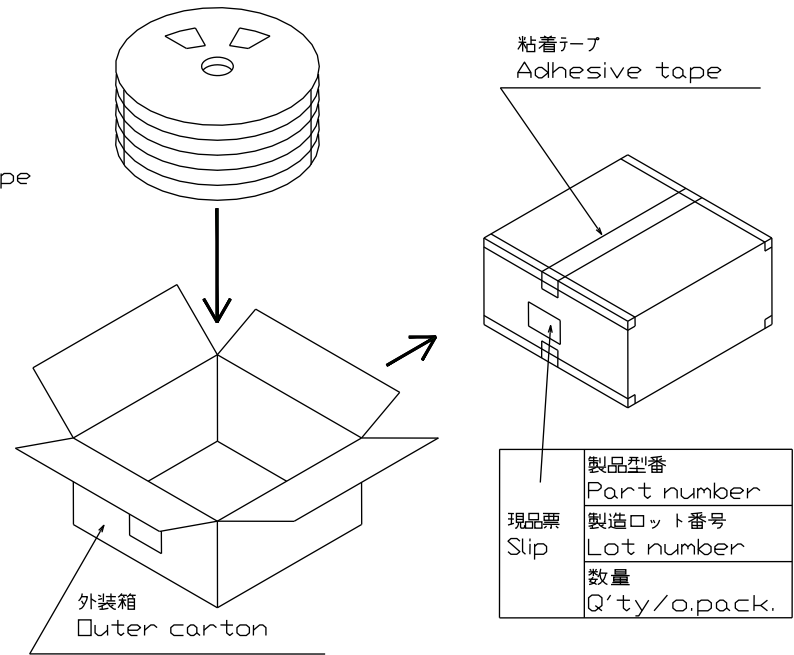

Fig 2



Fig 3



305-03-145